

# Doppel-KO-System / 32 Teilnehmer



**DOPPEL-KO-SYSTEM**  
 Jeder kann mind. 2 x kämpfen

Art *RRPT U20 Frauen*  
 Ort  
 Datum *-18 kg*  
 Sportl. Leitung:



Pl.	Name	Verein
1	<i>Rothhoff</i>	
2	<i>Wirth</i>	
3	<i>Lindner</i>	
	<i>Rehmann</i>	
5	<i>Beck</i>	
	<i>Seel Seele</i>	
7		

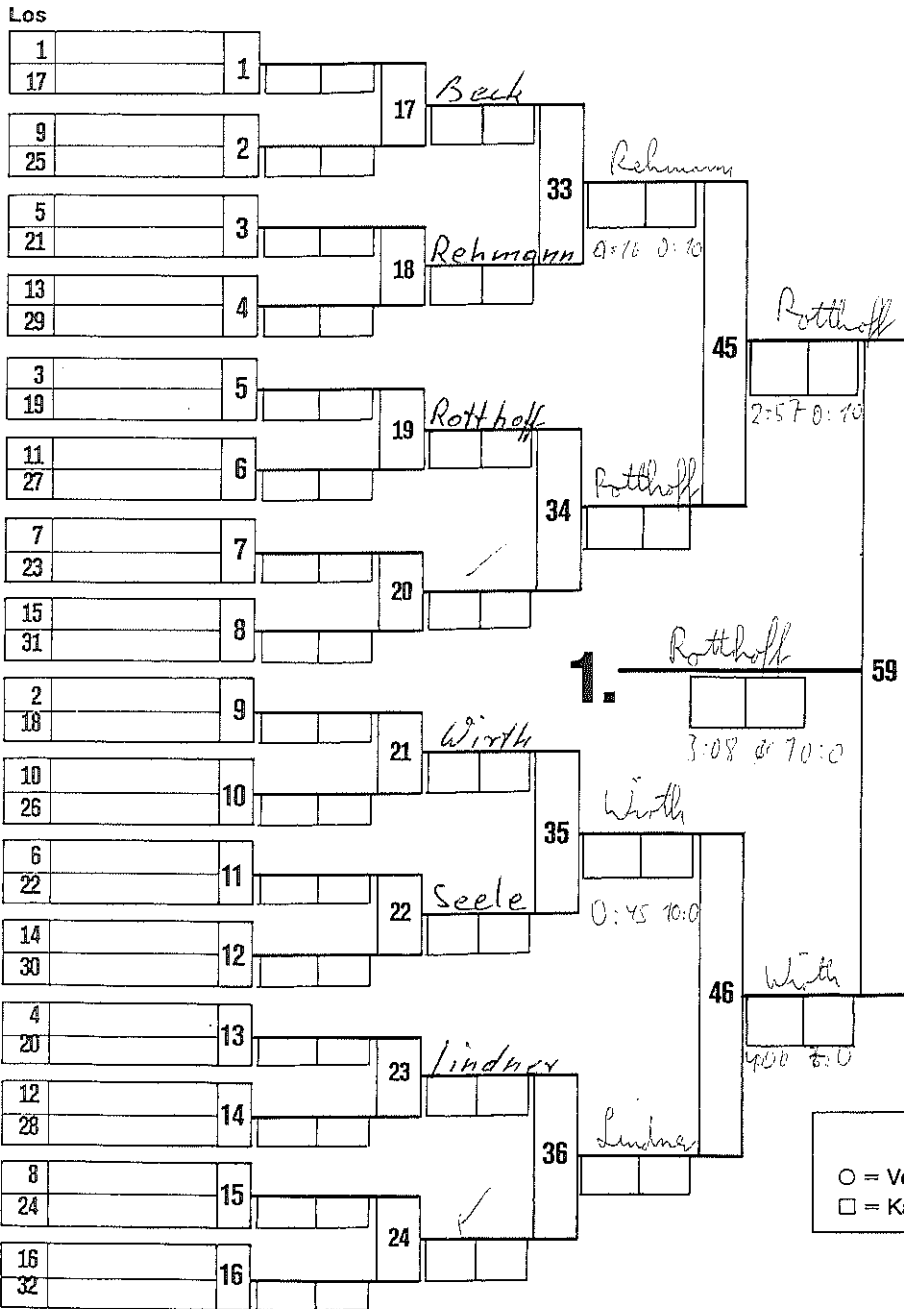

## TROSTRUNDE

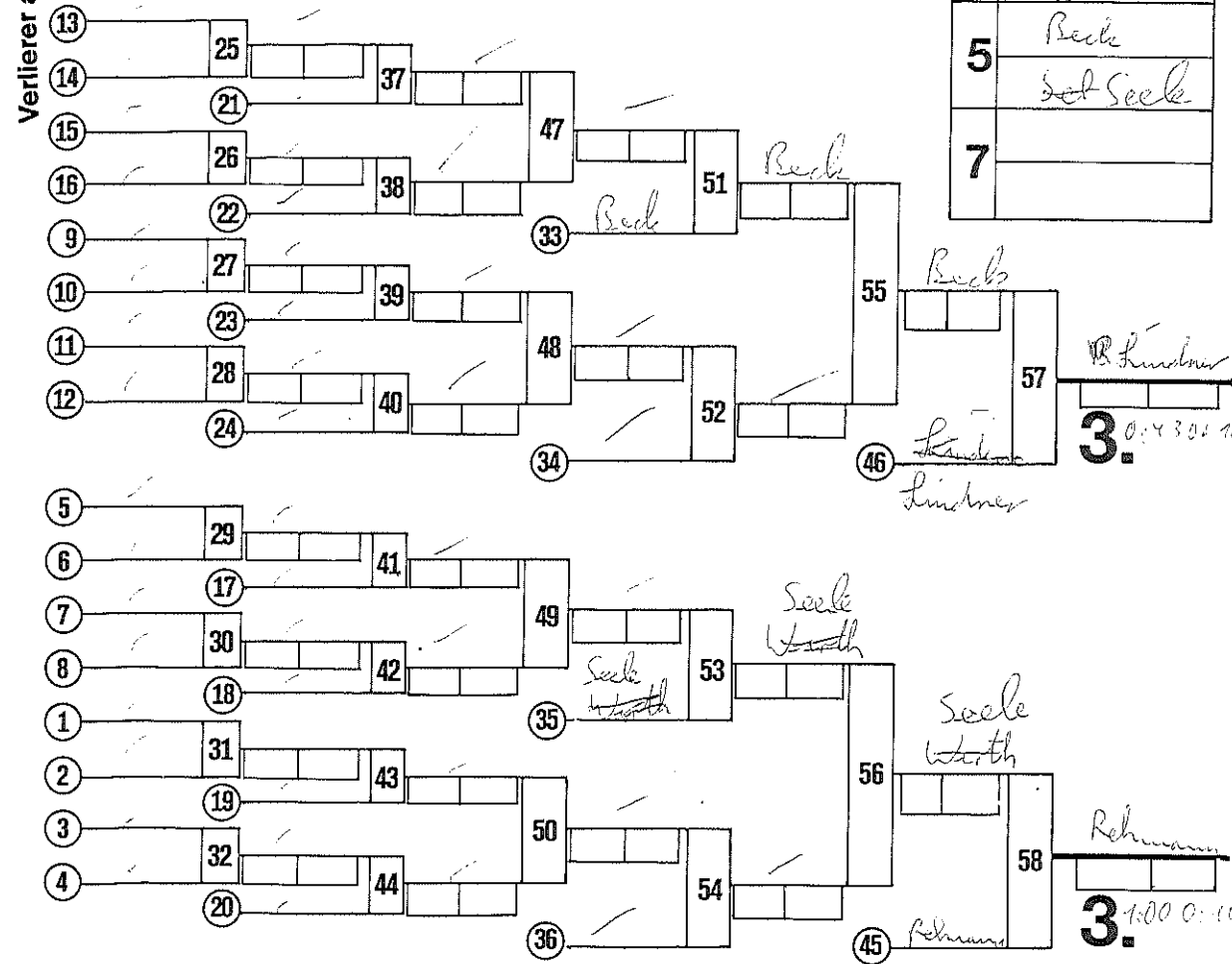

**Legende:**

- = Verlierer aus Kampf Nr.
- = Kampffolge Nr.
- Kampffolge-Nummer
- Sieger-Name
- Zeit
- Unterbewertung

5. Platz = Verlierer aus 57 und 58  
 7. Platz = Verlierer aus 55 und 56

*B. Pichler*

*[Signature]*

Vorgepooltes K.-O.-System  
mit Trostrunde

Art: RDPT Frauen  
 Tag: \_\_\_\_\_  
 Ausrichter: \_\_\_\_\_  
 Sportl. Leiter: NWJV Gew. Kl. -52

Gr.	Los	Nr.	Name, Vorname	Verein, Verband	1	2	3	4	Gesamt		PI	
									S	UB		
A	1	1	0 Scherer	0	1	0	I 10	I 10	I 10	0	0	1.
	2	2	0 Reinsch	0	2	0 0	0 0	0 0	0	0		
	3	3	0 Waitschell	0	3	0 0	I 10	I 10	0	0	2.	
	4	4	0 Kabbeck	0	4	0 0	I 10	0 0	0	0	3	

Reihenfolge: 1/2; 3/4 | 1/A; 2/3 | 1/3; 2/A

Final-Ergebnis		
Pl.	Name, Vorname	Verein, Verband
1.		
2.		
3.		
3./4.		

\_\_\_\_\_  
 Listenführer:  
 \_\_\_\_\_  
 Kampfrichter:  
 \_\_\_\_\_  
 Sportl. Leitung:

# Doppel-KO-System / 32 Teilnehmer



**DOPPEL-KO-SYSTEM**  
 Jeder kann mind. 2 x kämpfen

Art RRPT Frauen  
 Ort \_\_\_\_\_  
 Datum                      - 57 kg  
 Sportl. Leitung: \_\_\_\_\_



Pl.	Name	Verein
1	Zander	
2	Euwens	
3	Tewes	Stadtmann
5	Angaro	Lammers
7		

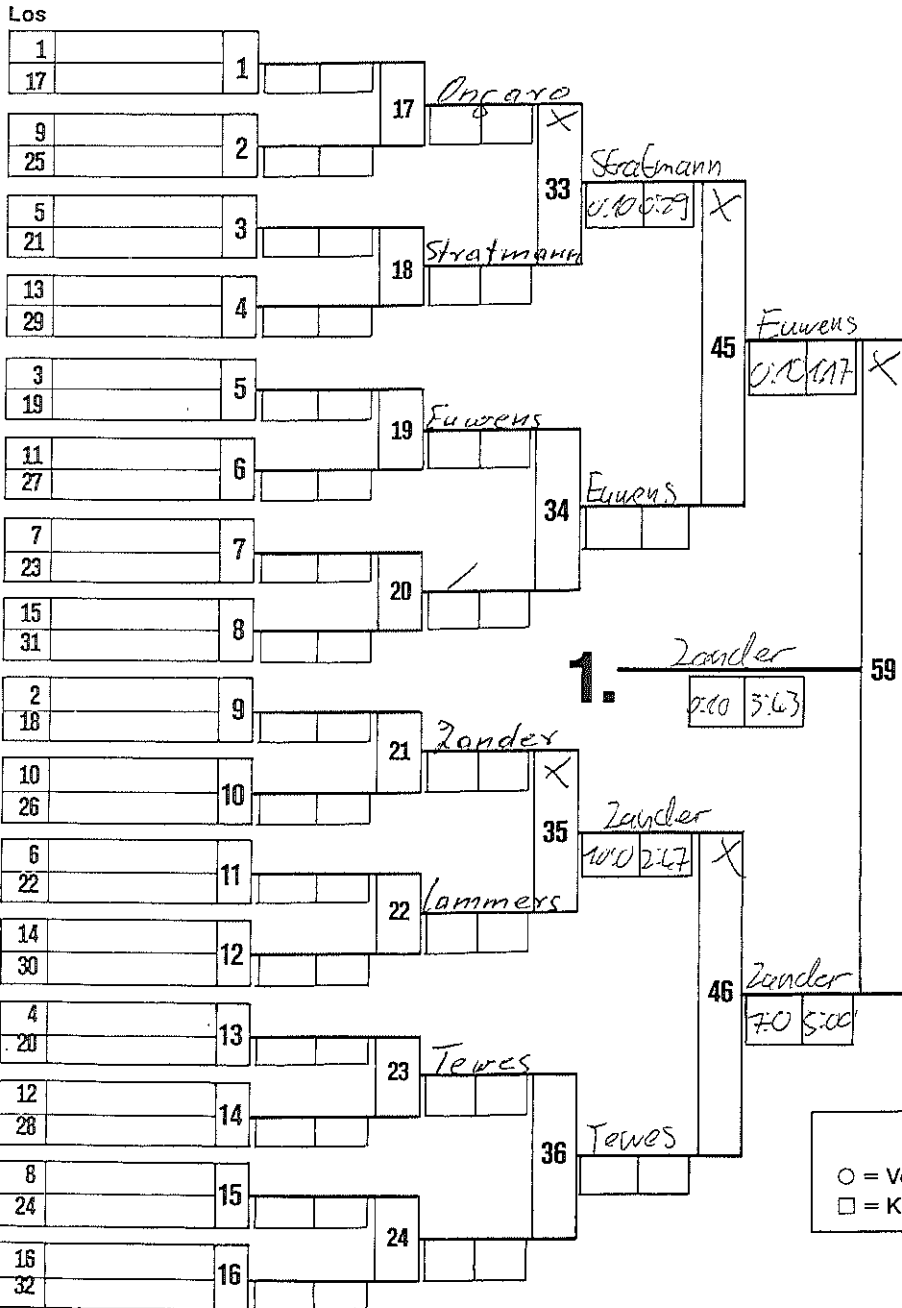

## TROSTRUNDE

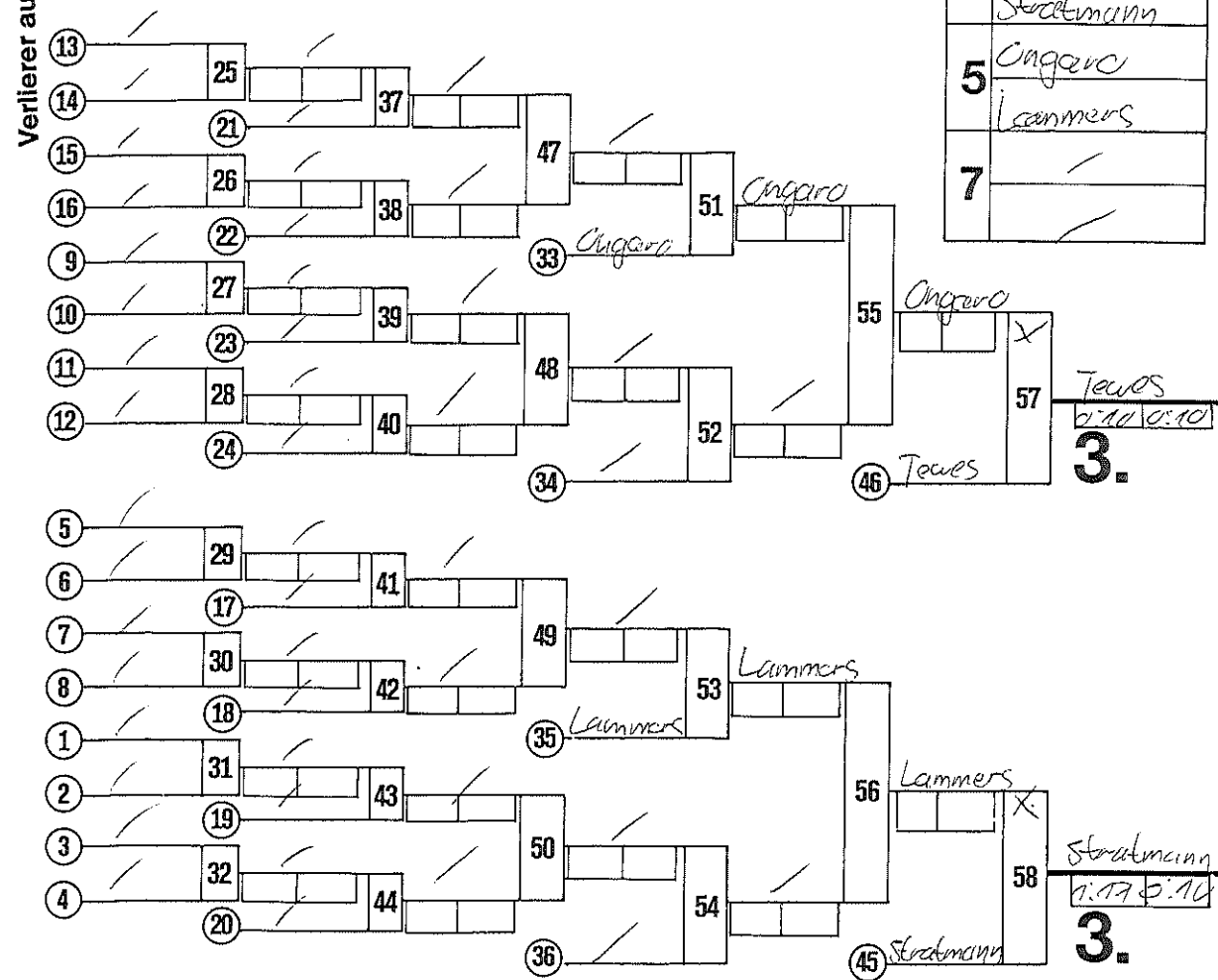

**Legende:**

- = Verlierer aus Kampf Nr.
- = Kampffolge Nr.
- /— = Kampffolge-Nummer
- /— = Sieger-Name
- /— = Zeit
- /— = Unterbewertung

5. Platz = Verlierer aus 57 und 58  
 7. Platz = Verlierer aus 55 und 56

*B. Satz*  
 \_\_\_\_\_  
 \_\_\_\_\_

# Doppel-KO-System / 32 Teilnehmer



**DOPPEL-KO-SYSTEM**  
 Jeder kann mind. 2 x kämpfen  
 Art *RRPT 2008*  
 Ort *Deisburg*  
 Datum *25.05.08* — *63 kg*  
 Sportl. Leitung:

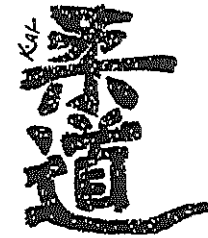

Pl. Name Verein

1	Tarko
2	Dickhaut
3	Scharlemmer
5	Limberg
7	Tirp Kirschey

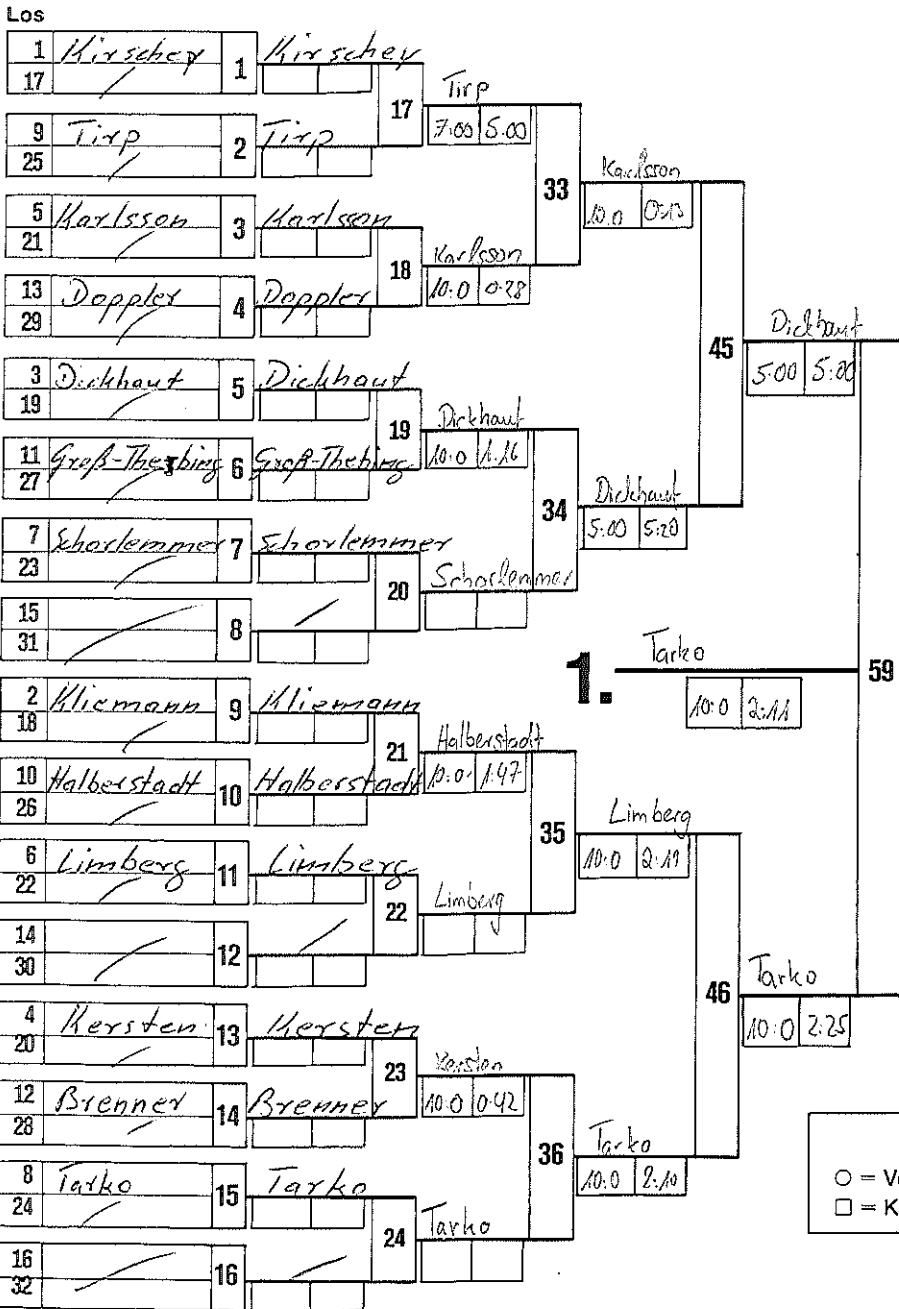

## TROSTRUNDE

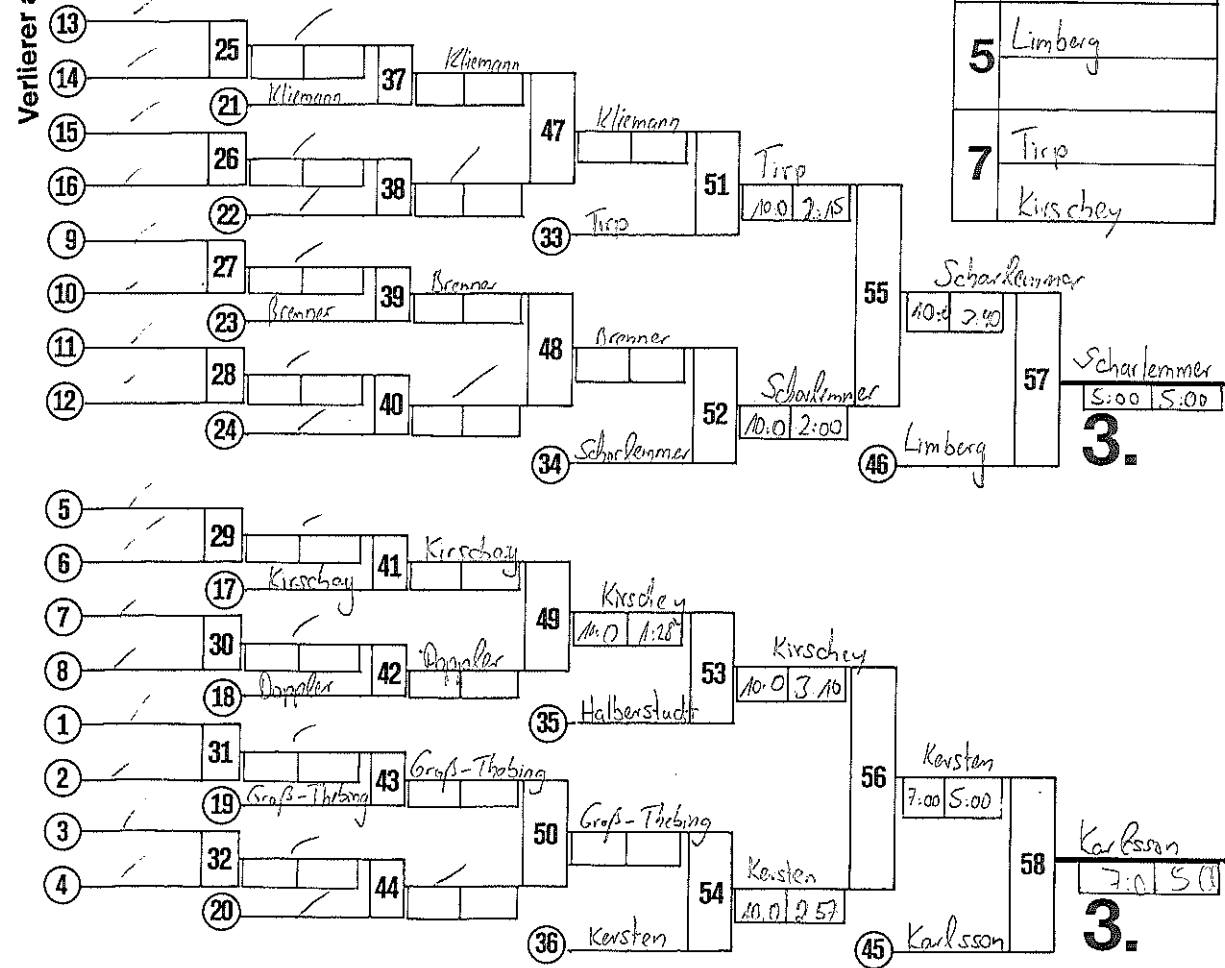

**Legende:**

- = Verlierer aus Kampf Nr.
- = Kampffolge Nr.
- Kampffolge-Nummer
- Sieger-Name
- Zelt
- Unterbewertung

5. Platz = Verlierer aus 57 und 58  
 7. Platz = Verlierer aus 55 und 56

*F. Nye*

# Doppel-KO-System / 32 Teilnehmer



**DOPPEL-KO-SYSTEM**  
 Jeder kann mind. 2 x kämpfen

Art *RRPT Frauen*  
 Ort *Dairburg*  
 Datum *- 70 kg*  
 Sportl. Leitung:



Pl.	Name	Verein
1	Koch	
2	Janßen	
3	Hergert	
	Andree	
5	Bewe	
	Deichmann	
7	Kloßbalk	
	Knipping	

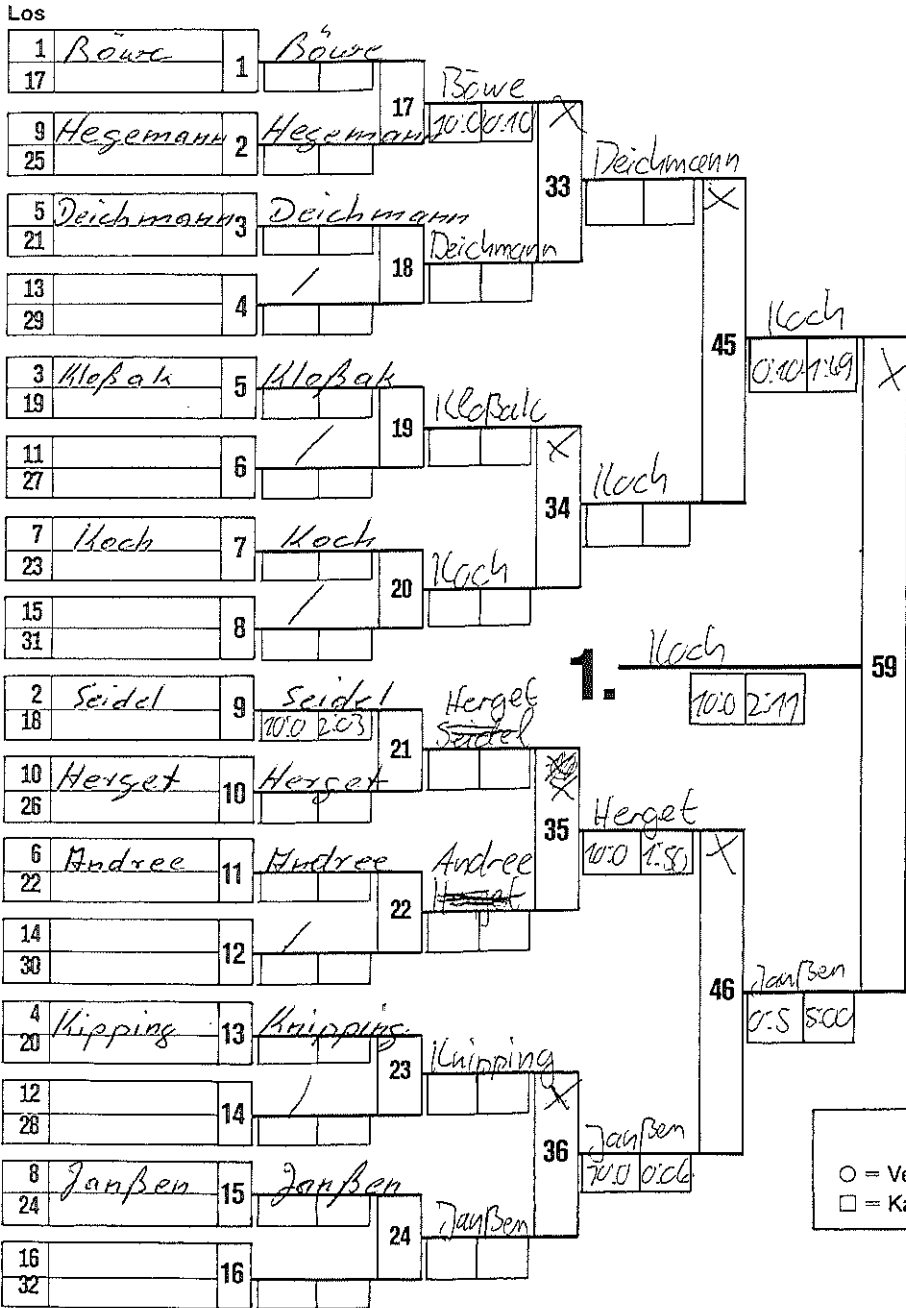

## TROSTRUNDE

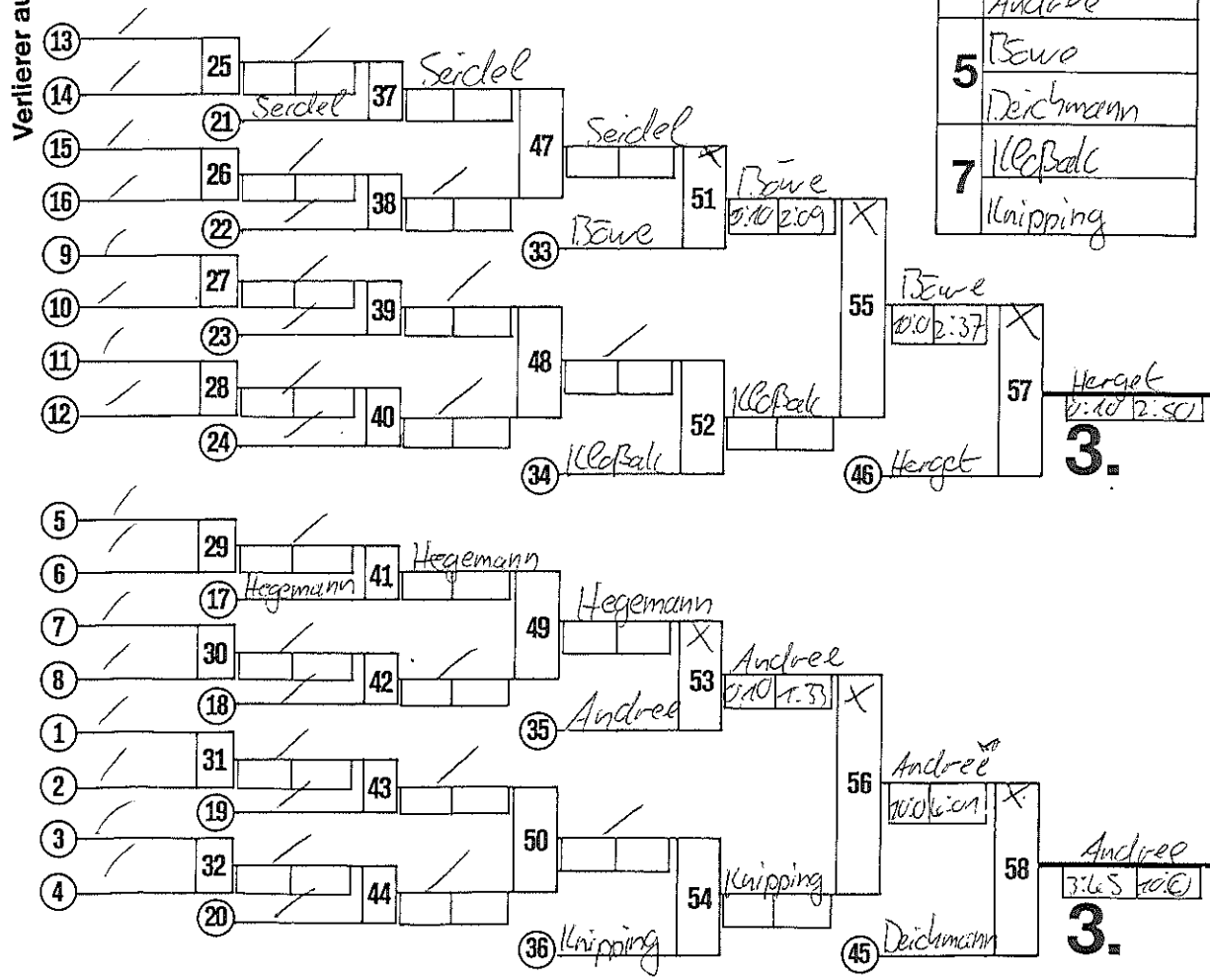

**Legende:**

- = Verlierer aus Kampf Nr.
- = Kampffolge Nr.
- Kampffolge-Nummer
- Sieger-Name
- Zeit
- Unterbewertung

5. Platz = Verlierer aus 57 und 58  
 7. Platz = Verlierer aus 55 und 56

*B. Baß*  
*[Signature]*

Vorgepooltes K.-O.-System  
mit Trostrunde

Art: RRPT Frauen  
 Tag: \_\_\_\_\_  
 Ort: \_\_\_\_\_  
 Ausrichter: \_\_\_\_\_ 78kg  
 Sportl. L.: \_\_\_\_\_

Gr.	Nr.	Name, Vorname	Verband	1	2	3	4	5	Gesamt		PI
									S	UB	
A	1	Stange		0 0	I 10	0 0	0 0	I 10	0 0	I 10	3
	2	Brankers		I 10	0 0	I 10	0 0	0 0	II 20	2	
	3	Barnstedt		0 0	I 10	0 0	0 0	0 0	I 10	5	
	4	Abbing		I 5	0 0	I 10	0 0	0 0	II 15	3	
	5	Müller		I 10	I 5	I 10	I 10	0 0	IV 35	1	

Reihenfolge: 1-2; 3-4/2-3,4-5 / 1-3;2-5 / 1-4;3-5 / 1-5;2-4

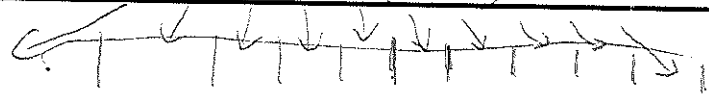

1:2 | 2:05  
 3:4 | 1:10  
 2:3 | 1:06  
 4:5 | 5:24  
 1:3 | 7:32  
 2:5 | 5:00  
 1:4 | 5:00  
 3:5 | 1:24  
 3:1 | 1:5 | 2:31  
 2:4 | 1:16

B. Ludwig

Vorgepooltes K.-O.-System  
mit Trostrunde

Art: RAPT Frauen  
 Tag: \_\_\_\_\_  
 Ort: \_\_\_\_\_  
 Ausrichter: F7PKy  
 Sportl. L.: \_\_\_\_\_

Gr.	Nr.	Name, Vorname	Verband	1	2	3	4	5	Gesamt		PI
									S	UB	
A	1	Ongaro J			00	00	I 10	00	I 10	5.	
	3	Krypowski		I 10		00	00	00	I 10	3.	
	5	Fligg		I 10	I 10		I 10	I 7	4	37	1.
	7	Genssen		00	I 10	00		00	I 10	3.	
	9	Geblich		I 10	I 10	00	I 10		3	30	2.

Reihenfolge: 1-2; 3-4; 5-1; 3-2; 5-1; 4-3; 5-1-5; 2-4

Name	X	0:0	0:0	Zeit	1:06	0:49	0:10
Ongaro J	X	0:0	0:0		1:06	0:49	0:10
Krypowski	I 10	X	0:0		1:06	0:57	I 10
Genssen	I 10	I 10	X		0:49	0:57	II 10